

espira[®]

Перфоратор sds-max

RHI-M4002

Руководство по эксплуатации



ERC

ООО «Эспира»
тел: +7 (495) 150 00 96
sales@espiratools.ru
espiratools.ru

Содержание

1. Технические характеристики
2. Символы
3. Меры предосторожности
4. Эксплуатация инструмента
5. Техническое обслуживание
6. Сервис и гарантия
7. Утилизация

1. Технические характеристики

| | |
|-------------------------------|-----------------------------------|
| Модель | Перфоратор RHI-M4002, арт. 400551 |
| Номинальное напряжение | 220–240 В переменного тока |
| Номинальная частота сети | 50/60 Гц |
| Номинальная мощность | 1500 Вт |
| Макс. энергия удара | 10 Дж |
| Частота вращения без нагрузки | 590 об/мин |
| Частота ударов | 4000 мин ⁻¹ |
| Макс. диаметр бура | 40 мм (бетон) |
| Патрон | sds-max |

2. СИМВОЛЫ

Информационная табличка на инструменте может содержать следующие символы (стр. 3). Они обозначают важную информацию об инструменте или инструкции по его использованию.



Соответствует техническим регламентам Евразийского экономического союза



Соответствует стандартам безопасности



Прочтите инструкцию



Используйте защиту органов дыхания и защитные наушники



Используйте защитные очки



Используйте специальные рабочие перчатки



Инструмент класса защиты II. Не требует заземления



Не выбрасывайте вместе с бытовым мусором

3. Меры предосторожности

Внимание!

Для предотвращения возникновения пожара, поражения электрическим током или получения травм перед использованием устройства внимательно ознакомьтесь с инструкцией и правилами техники безопасности и следуйте им.

Безопасность на рабочем месте

1. Содержите рабочее место в чистоте и хорошо освещенным. Захламленное и недостаточно освещенное рабочее место может стать причиной несчастного случая.
2. На рабочем месте и в непосредственной близости от него не должно быть легковоспламеняющихся веществ и материалов. Во время работы инструмента возникают искры, что может привести к возгоранию. Запрещается использовать электроинструмент, если в воздухе содержатся пары горючих жидкостей, газы и пыль.
3. Во время использования электроинструмента рядом не должны находиться дети или посторонние. Вы можете отвлечься и потерять контроль над инструментом.

Безопасность при работе с электричеством

1. Электрическая вилка должна соответствовать розетке. Никогда не модифицируйте вилку.
2. Избегайте контакта с заземленными предметами, такими как трубы, радиаторы, электроплиты, холодильники.
3. Не подвергайте электроинструмент воздействию воды и влаги. Вода повышает риск поражения электрическим током.
4. Не перегружайте шнур питания. Никогда не носите инструмент за шнур и не тяните за него в момент выключения из электрической розетки. Держите шнур подальше от источников тепла, масла, острых и движущихся предметов. Поврежденный или запутанный шнур повышает риск поражения электрическим током.
5. Во время работы шнур питания должен быть расположен позади инструмента.
6. При работе вне помещения используйте удлинитель, предназначенный для работы на улице.
7. Если приходится использовать инструмент в помещениях с повышенной влажностью, используйте УЗО (устройство защитного отключения).
8. Держите электроинструмент за изолированные рукоятки, если есть риск соприкосновения оснастки инструмента со скрытой проводкой или собственным шнуром. Контакт оснастки с проводом под напряжением может привести к тому, что открытые металлические части электроинструмента окажутся под напряжением, что может вызвать поражение оператора электрическим током.

Персональная безопасность

1. Будьте сосредоточены, контролируйте свои действия и руководствуйтесь здравым смыслом при работе с электроинструментом. Не используйте инструмент, если вы устали или находитесь под действием алкоголя, наркотических средств или лекарств, снижающих внимание. Потеря внимания во время работы может привести к травме.
2. Используйте защитную одежду и другие средства защиты: прозрачную маску или очки для защиты глаз, маску или респиратор для защиты от пыли, обувь на нескользящей подошве, каску, наушники, специальные рабочие перчатки.
3. Предотвращайте непреднамеренный запуск. Перед подключением к сети или при перемещении инструмента убедитесь, что выключатель находится в позиции «Выключено». Не переносите электроинструмент и не подключайте его к сети с пальцем на выключателе, так как это может привести к несчастному случаю.

4. Уберите любые приспособления и гаечные ключи перед тем, как включать электроинструмент. Оставленный на вращающейся детали ключ может привести к травме.
5. Сохраняйте устойчивость и равновесие вашего тела в процессе работы, это обеспечит контроль над инструментом при возникновении нештатной ситуации.
6. Носите подходящую одежду, убирайте длинные волосы. Свободные края одежды, украшения на цепочках, длинные волосы могут зацепиться за вращающиеся детали, поэтому рекомендуем принять меры по предотвращению подобных ситуаций перед началом работы.
7. Вибрация может привести к профессиональным заболеваниям опорно-двигательного аппарата. Старайтесь как можно меньше подвергаться воздействию вибрации.
8. Всегда используйте вспомогательную рукоятку. Потеря контроля над инструментом может привести к травмам.

Эксплуатация и уход за электроинструментом

1. Не перегружайте перфоратор. Используйте инструмент, подходящий для вашей задачи. Правильно подобранный инструмент работает со скоростью, на которую он рассчитан, и выполняет работу лучше и безопаснее.
2. Не используйте электроинструмент, у которого неисправен выключатель. Неуправляемый инструмент опасен и должен быть отправлен в сервисный центр для ремонта.
3. Отключайте электроинструмент от сети перед регулировкой, хранением, заменой оснастки. Эта мера предосторожности предотвращает случайное включение.
4. Храните электроинструмент в недоступных для детей местах. Не позволяйте лицам, не знакомым с данным инструментом и не ознакомившимся с этими инструкциями, работать с электроинструментом. В руках неквалифицированного человека электроинструмент опасен.
5. Регулярно обслуживайте свой электроинструмент. Проверяйте движущиеся части на биение или заклинивание, убедитесь в отсутствии поломок и других неисправностей, которые могут повлиять на работу. Если инструмент поврежден, его нужно отправить в сервисный центр. Плохо обслуживаемый инструмент может стать причиной несчастного случая.
6. Следите, чтобы режущие части оснастки были острыми и чистыми. При правильном обслуживании и выборе подходящей оснастки инструмент режет заклинивает в материале и легче управляется.

7. Используйте электроинструмент, принадлежности, оснастку и т. п. в соответствии с инструкциями, принимая во внимание условия труда и работу, которую необходимо выполнить. Использование электроинструмента не по назначению может привести к опасным ситуациям.
8. Никогда не включайте перфоратор, пока он не будет прижат к обрабатываемому материалу (стене, потолку и т. п.) Это повышает безопасность и увеличивает ресурс инструмента и оснастки.

Обслуживание

Важно!

Электроинструмент должен обслуживаться квалифицированным специалистом по ремонту, с использованием только оригинальных запасных частей. Это обеспечит безопасность и сохранность инструмента.

4. Эксплуатация инструмента

Описание элементов (рис. 1)

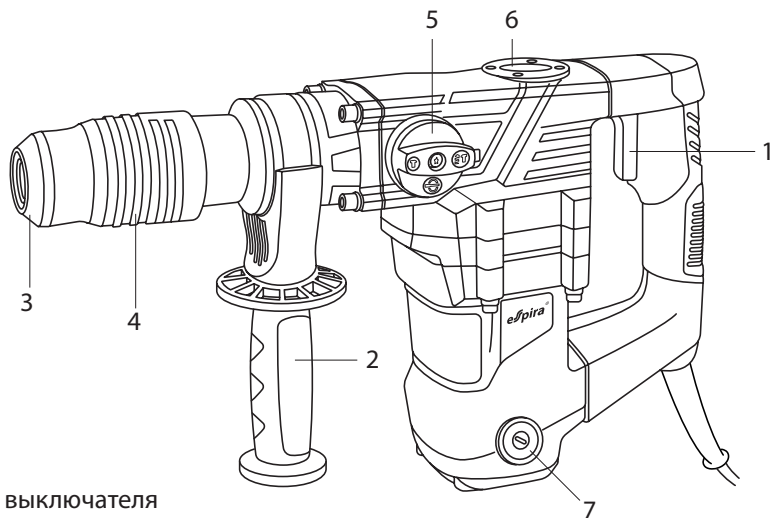

1. Курок выключателя
2. Боковая рукоятка
3. Патрон
4. Муфта фиксатора патрона
5. Выбор режима работы
6. Крышка для залива масла
7. Крышка щеткодержателя

Подготовка к работе

Проверьте место, где будет использоваться инструмент, на наличие скрытых электрических кабелей, газовых и водопроводных труб с помощью детектора для поиска труб и проводки.

Перед подключением к электросети убедитесь, что напряжение сети соответствует данным, указанным на маркировочной табличке.

Установка оснастки (рис. 2)

Ваш перфоратор оборудован патроном sds-max.

1. Перед установкой очистите оснастку и смажьте хвостовик тонким слоем машинной смазки.
2. Оттяните назад зажимную муфту и удерживайте ее.
3. Вставьте бур или долото в патрон до упора.
4. Слегка поверните бур до тех пор, пока он не войдет в патрон до конца. Отпустите зажимную муфту.
5. Проверьте, что бур зафиксирован. Он должен слегка перемещаться вперед и назад.

Снятие оснастки (рис. 3)

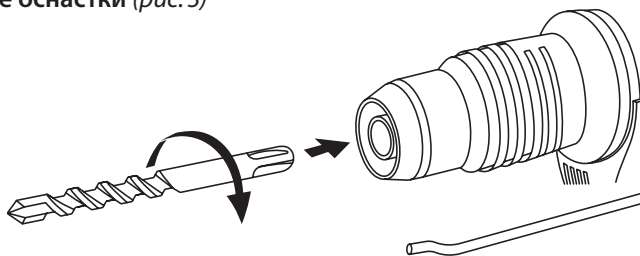

1. Оттяните зажимную муфту патрона в сторону задней части инструмента и извлеките оснастку.

Включение и выключение (рис. 4)

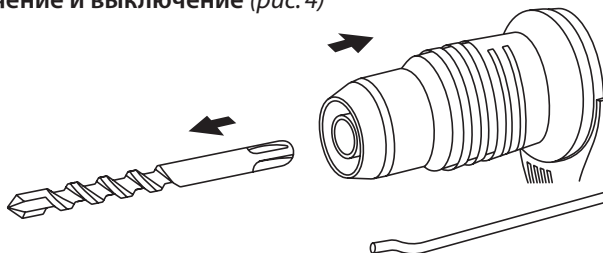

1. Вставьте провод питания в розетку.
2. Нажмите на курок выключателя и приступайте к работе.
3. Отпустите курок, чтобы выключить перфоратор.

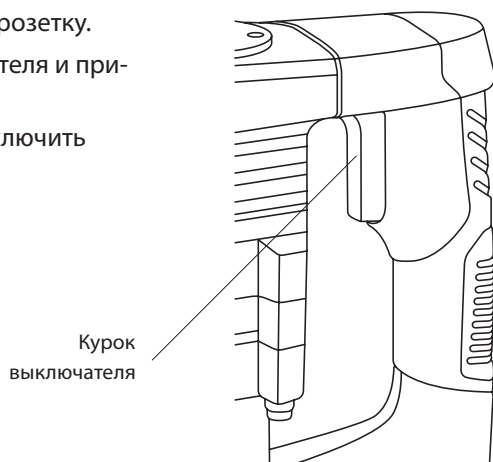

Режим работы (рис. 5, 6)

Этот перфоратор может работать в двух режимах:

1. Вращение с ударом **T** (бурение) – используется для сверления отверстий при помощи бура

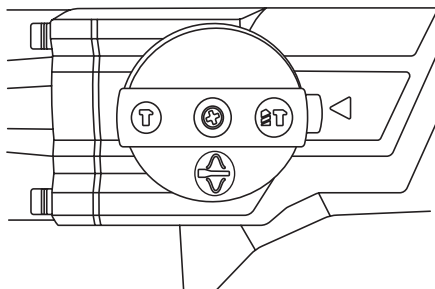

2. Только удар **T** (долбление) – для использования с долотами либо для установки забивных анкеров

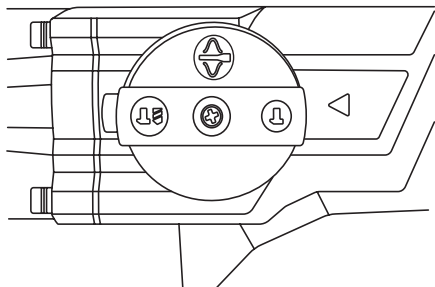

При работе с плоскими долотами поставьте рукоятку в положение , установите долото под нужным вам углом, затем поверните рукоятку в положение «долбление» **T**.

Важно!

Для приведения в действие ударного механизма требуется давление на долото. Когда давление ослабнет, долбление прекратится.

Важно!

Прежде чем переключать режимы, обязательно дождитесь полной остановки инструмента!

Важно!

При ударном сверлении (бурении) вам потребуется небольшое давление. Излишнее давление приведет к ненужной нагрузке на двигатель. Регулярно проверяйте буры. Если они затупились, замените их на новые.

Важно!

Перфоратор не предназначен для серийных работ по долблению, для таких работ используйте отбойный молоток.

Для правильной работы:

1. Перед началом работы всегда проверяйте, что перфоратор находится в исправном состоянии, так как во время работы он подвергается сильным ударным нагрузкам.
2. Убедитесь, что в месте, которое нужно просверлить, нет арматуры. Бур с твердосплавным наконечником может быть поврежден при ударе о стальные прутки.
3. В режиме ударного сверления (бурения) перед запуском перфоратора бур должен быть прижат к базовому материалу.
4. При бурении вертикальных отверстий сверху вниз оператору достаточно только крепко держать заднюю и вспомогательную рукоятки, перфоратор будет работать под собственным весом и дополнительного осевого давления не потребуется. При бурении в других направлениях будет достаточно осевого усилия 50–100 Н. Чрезмерное усилие отрицательно скажется на эффективности работы и сократит срок службы как бура, так и перфоратора.
5. Убедитесь, что бур расположен перпендикулярно рабочей поверхности. Во время бурения не допускается раскачивание, это может отрицательно сказаться на точности отверстия и повредить бур. При бурении глубоких отверстий обратите внимание на пылеудаление. При необходимости периодически извлекайте бур, чтобы предотвратить его перегрев или чрезмерный износ.
6. Чтобы избежать поражения электрическим током, взрыва или утечки газа/воды в местах прокладки кабелей, газовых или водопроводных труб, убедитесь, что место бурения безопасно.

5. Техническое обслуживание

1. Перед выполнением каких-либо работ по обслуживанию перфоратора выньте вилку из розетки.
2. Всегда содержите инструмент в чистоте.
3. Никогда не используйте едкие вещества или растворители для очистки пластиковых деталей.
4. В конце работы прочистите вентиляционные отверстия с помощью сжатого воздуха (не более 3 бар) во избежание отложения пыли.
5. Регулярно проверяйте состояние угольных щеток. Грязные или изношенные угольные щетки приводят к чрезмерному искрообразованию и сбоям в работе. Рекомендуем делать замену щеток в сервисном центре, однако при необходимости это можно сделать самостоятельно. Для этого при помощи плоской отвертки отверните крышку щеткодержателя 7, извлеките изношенную щетку и замените ее на новую. Завинтите крышку и проделайте то же самое с другой щеткой. Обе угольные щетки должны быть заменены одновременно.

Смазка инструмента (рис. 7)

Важно!

Этому инструменту не требуется частая смазка, при сборке он был надлежащим образом смазан. Смазывать достаточно при каждой замене угольных щеток или через каждые 6 месяцев эксплуатации. Смазку инструмента, как и замену угольных щеток, рекомендуем производить в сервисном центре.

Если этого требуют обстоятельства, можно смазать инструмент самостоятельно, действуя следующим образом.

1. Дайте перфоратору поработать в течение нескольких минут, чтобы разогреть его.
2. Выключите инструмент и выньте вилку из розетки.
3. Снимите масляную крышку при помощи ключа из комплекта.
4. Положите инструмент на стол так, чтобы патрон был направлен вверх. Это позволит старой смазке скопиться внутри корпуса ударного механизма.
5. Сотрите старую смазку внутри и замените ее оригинальной смазкой (в комплекте тубик 45 г). Закладывайте 15 г смазки за один раз.

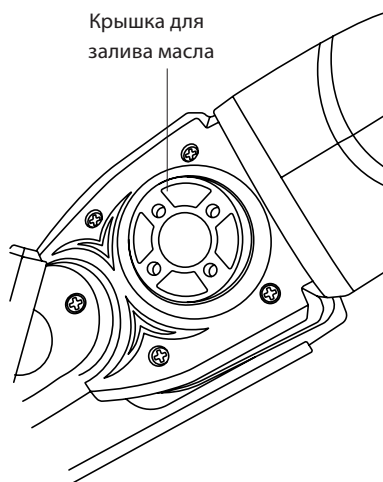

6. Сервис и гарантия

1. Гарантийный срок составляет 1 год с момента приобретения инструмента (гарантийный талон находится на задней обложке данного руководства).
2. Гарантия распространяется только на производственные дефекты, выявленные в процессе эксплуатации инструмента в период гарантийного срока. В частности, гарантия не распространяется на следующие ситуации:
 - механические повреждения электроинструмента, обрыв или повреждение сетевого шнура, попадание воды или инородных предметов внутрь инструмента, следы воздействия агрессивных сред или высоких температур;
 - попытка самостоятельного вскрытия, ремонта, внесения конструктивных изменений;
 - перегрузка электроинструмента (одновременный выход из строя ротора и статора, замыкание обеих обмоток статора, оплавление изоляционных деталей якоря);
 - повреждения из-за нестабильного или не соответствующего техническим требованиям напряжения;
 - поломки, связанные с недостатком ухода за электроинструментом (например, повреждения ротора, вызванные несвоевременной заменой угольных щеток);
 - использование неоригинальных запасных частей;
 - неисправности, вызванные неправильной эксплуатацией или использованием не по назначению.
3. Гарантия не распространяется на детали, подверженные естественному износу или подвергшиеся чрезмерной нагрузке.
4. Гарантия не распространяется на аксессуары и оснастку, смазочные материалы и т.п.
5. Профилактическое обслуживание электроинструмента (чистка, промывка, смазка) в гарантийный период является платной услугой.
6. Мы оставляем за собой право изменять вышеуказанные условия, а также право на окончательное решение по вопросам гарантии в рамках действующего законодательства.

7. Утилизация



Не выбрасывайте электроприборы в контейнеры для бытового мусора. Свяжитесь с представителями местной власти для уточнения информации относительно доступных способов утилизации. Если электроприбор попадет на свалку, в грунтовые воды и далее, в пищевую цепочку могут попасть вещества, представляющие опасность для здоровья.

Перед использованием устройства
внимательно ознакомьтесь с правилами
техники безопасности и следуйте им!

Гарантийный талон

Условия предоставления гарантии описаны в
разделе 6. Сервис и гарантия, стр. 11 данного
руководства

Название модели *RHI-M4002*

Дата продажи _____

Серийный номер _____

Печать продавца



ООО «Эспира»
тел: +7 (495) 150 00 96
sales@espiratools.ru
espiratools.ru